

# Smörjschema Typ-24/25

- TECKENFÖRKLARING**
- Motorolja (sommartid SAE 30, vintertid SAE 20)
  - EP-olja (sommartid och vintertid SAE 90) (Under -15° C SAE 80)
  - Spec. chassismörjmedel
  - Specialfett
  - Tunn motorolja
- OLJERYMDEER**
- Motor ca 6 liter
  - Växellåda ca 7 liter
  - Bakaxelväxlar ca 1,5 liter
  - Remskiva ca 1,5 liter

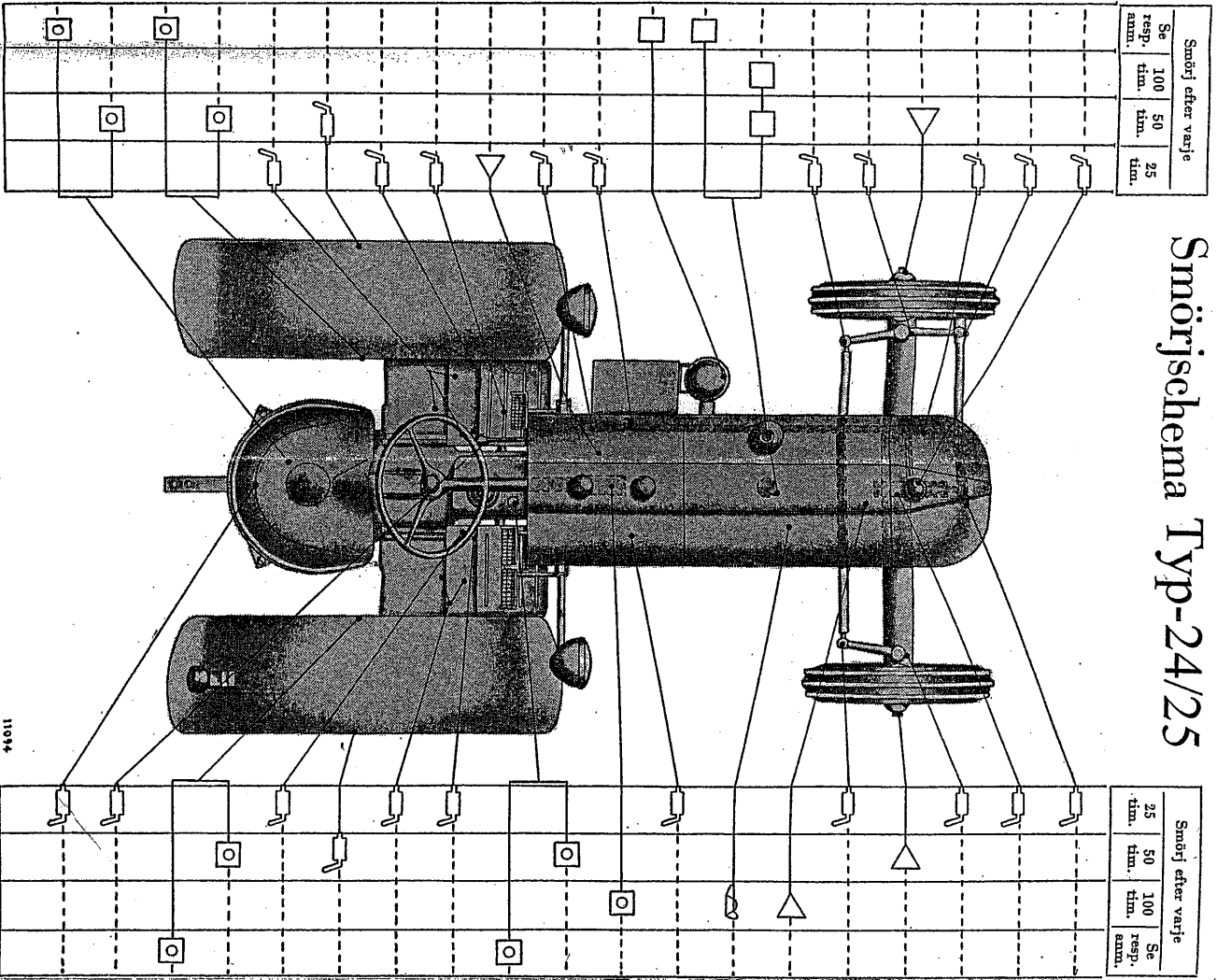

- Vinkelkävarn
- Länkstäng
- Stryklänk
- Framhjulslager. Anm. 1.
- Spindelaxel
- Parallellsteg
- Motor. Anm. 14.
- Motor. Anm. 13.
- Luftrrenare. Anm. 12.
- Kopplingsaxel
- Stryklänk
- Urtraampningslager. Anm. 11.
- Kopplingspedal
- Axel för gaffelkävarn
- Bakhjulsnav
- Axel för bromsnyckel 3 smörjställen
- Bakaxelväxel. Anm. 7.
- Bakaxelväxel. Anm. 8.
- Remskivans växel. Anm. 10.
- Remskivans växel. Anm. 9.

- Länkstäng
- Framaxelväste
- Spindelaxel
- Framhjulslager. Anm. 1.
- Parallellsteg
- Kylvätskepump. Anm. 2.
- Magnet. Anm. 3.
- Kopplingsaxel
- Stryksäck. Anm. 4.
- Växellåda. Anm. 5.
- Växellåda. Anm. 6.
- Axel för gaffelkävarn
- Axel för bromsnyckel 3 smörjställen
- Bakhjulsnav
- Bromspedal
- Bakaxelväxel. Anm. 7.
- Bakaxelväxel. Anm. 8.
- Handbromsspak
- Tryckstäng för hydrantlikt lyft

Anm. 1. Någon gång per år skall lagret demonteras och rengöras. Lagerdelarna tvättas noggrant i fotogen samt torikas och packas med nytt kullagerfett.

Anm. 2. Använd ett värmebeständigt kullagerfett. Smörj ej för rikligt.

Anm. 3. Smörj magneten, se sid. 47.

Anm. 4. Kontrollera att stryksäcken innehåller tillräckligt med olja.

Anm. 5. Kontrollera oljenivån med mätsticken, som är fastskruvad i växellådans lock. *Oljenivån får ej tillåtas sjunka under utfrysningens nedre begränsning.*

Anm. 6. Byt olja en gång per år. Tappa ur den gamla oljan strax efter en körning, då oljan ännu är varm. Sköj med sköjolja, innan ny olja påfylls.

Anm. 7. Kontrollera oljenivån. Den skall nå upp till nivå-pluggen.

Anm. 8. Byt olja en gång per år. Tappa ur den gamla oljan strax efter en körning, då oljan ännu är varm. Sköj med sköjolja, innan ny olja påfylls.

Anm. 9. Byt olja en gång per år. Då remskivan varit ur bruk en längre tid kontrolleras att det finns olja i växeln innan den sättes igång.

Anm. 10. Kontrollera vid drift att oljenivån är i höjd med nivåpluggen.

Anm. 11. Använd kullagerfett. Kontrollera då och då att smörjslangen är hel.

Anm. 12. Rengör luftrrenarens oljebekållare dagligen och påfyll beaggnad motorolja i höjd med nivårenden.

Anm. 13. Byt motorolja vår och höst. Använd sommertid SAE 30 och vintertid SAE 20. Se vidare anm. 14.

Anm. 14. Byt motorolja. På Typ 24 byts oljan var 50:e och på Typ 25 var 100:e timme. Tappa ur den gamla oljan vid varm motor. Gör ren den magnetiska proppen vid varje oljebyte. Kontrollera dessutom oljenivån varje dag.